

DESSIN TECHNIQUE N°2.10

TECHNICAL DRAWING No. 2.10

Echappement monotype spécifique OK-Junior

Specific OK-Junior monotype exhaust

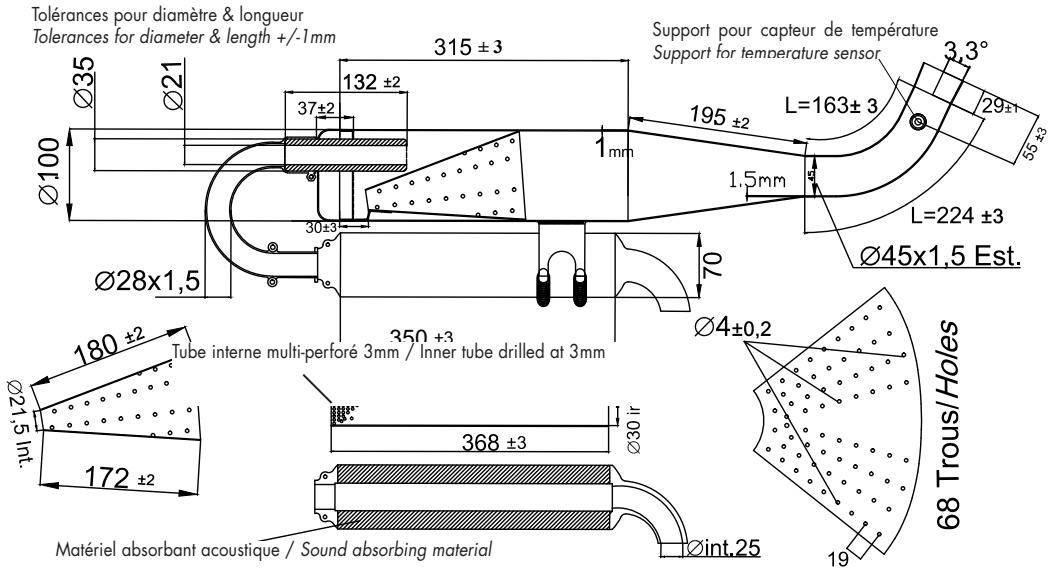

Dans les Championnats, Coupes et Trophées FIA Karting de 2019 à 2022, le produit doit être marqué du logo CIK-FIA et du code «T18 JR» qui sera gravé. Ces marques doivent être clairement lisibles une fois le produit monté sur le kart.

In the FIA Karting Championships, Cups and Trophies from 2019 to 2022, the product must be marked with the CIK-FIA logo and the code «T18 JR» which will be embossed. These markings must be clearly legible once the product is fitted on the kart.